

Der Kit beinhaltet:

- Verteilerblockhalterung (1)
- Kabelbaum, Blinker (1)
- Rückfahrcheinwerfer-Kabelbaum (1)
- Kabelbaum, Nebelschlussleuchte (1)
- Steckbrücke (1)
- Linse für Rückfahrleuchte (rechts) (1)
- Linse für Nebelschlusslicht (links) (1)
- 2,6 x 8-mm-Halbrundkopfschrauben (4)
- 2,5 x 8-mm-Halbrundkopfschrauben (4)
- Kabelbinder (5)

Benötigte Werkzeuge:

- 1,5-mm-Inbusschlüssel
- 2,0-mm-Inbusschlüssel
- Karosserie-Schere (Teilenr. 3431 oder Teilenr. 3432, separat erhältlich)

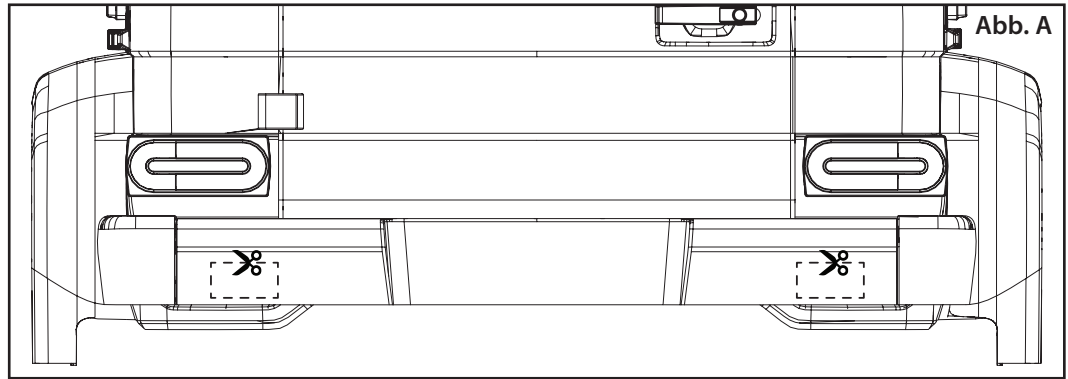

VORSICHT: VERLETZUNGSGEFAHR!

Gehen Sie immer sehr vorsichtig mit Bastelmessern, spitz zulaufenden Reibahnen und anderen Schneidwerkzeugen um, da sie extrem scharf sind und schwere Verletzungen, tiefe Schnitte und/oder Einstiche verursachen können.

Karosieremodifikation

Die Fahrzeugkarosserie muss für den Einbau des Rückfahrcheinwerfers und der Nebelschlussleuchte an der hinteren Stoßstange modifiziert werden. Verwenden Sie eine Lexan®-Karosserie-Schere oder ein Hobbymesser, um die in Abb. A dargestellten Abschnitte auszuschneiden. Folgen Sie den in die Karosserie eingegossenen Vertiefungen.

Installation

Dieses Kit enthält die Installationskomponenten, die erforderlich sind, um den LED-Beleuchtungsset für Mercedes® G 500®/G 63® (Teilenummer 8898) für volle Kompatibilität mit dem Pro Scale Advanced-Beleuchtungssteuerungssystem, Teilenummer 6591 (Teilenummer 8898 und 6591 separat erhältlich) anzupassen.

Wenn der LED-Beleuchtungsset 8898 bereits installiert ist, muss der vorhandene Verteilerblock entfernt und in der Karosserie montiert und der neue Pro Scale-Beleuchtungs-Verteilerblock (Teilenummer 6593 im Lieferumfang von Teilenummer 6591 enthalten) unter Verwendung der neuen, mit diesem Kit gelieferten Verteilerblockhalterung installiert werden. Diese Anweisungen gehen davon aus, dass der LED-Beleuchtungsset 8898 bereits installiert wurde.

Wenn Sie den LED-Beleuchtungsset 8898 zum ersten Mal installieren, befolgen Sie die Anweisungen, die dem LED-Beleuchtungsset beiliegen, außer Sie verwenden den Pro Scale-Beleuchtungs-Verteilerblock zusammen mit der mit diesem Kit gelieferten Montagehalterung.

In beiden obigen Fällen werden Sie auch den mit diesem Kit mitgelieferten Blinker-Kabelbaum neben dem Kabelbaum des Rücklichts in die Karosserie einbauen. Sie werden auch die mitgelieferten Kabelbäume des Rückfahrcheinwerfers und der Nebelschlussleuchte auf dem Chassis anbringen. **Ergänzende Informationen finden Sie auch im Verdrahtungsplan auf den folgenden Seiten.**

1. Die mitgelieferte Rückfahrleuchten-LED (Kabelbaum für Kanal 8 beschriftet) und die Nebelschlussleuchten-LED (Kabelbaum für Kanal 5 beschriftet) in die Buchsen in der hinteren Stoßstange einsetzen. Das Klarglas des Rückfahrcheinwerfers (rechte Seite) und das rote Glas der Nebelschlussleuchten (linke Seite) mit den mitgelieferten 2,5 x 8-mm-Halbrundkopfschrauben (4) wie in Abb. B dargestellt an der hinteren Stoßstange befestigen.
2. Verlegen Sie die Kabel von den beiden Kabelbäumen durch den Kanal der Kabelhalterung an der hinteren Stoßstange (Abb. C) und zum Pro Scale-Beleuchtungsleistungsmodul auf dem Chassis. Zur Sicherung der Drähte sind neue Kabelbinder vorgesehen. Die Kabelbinder müssen nicht fest angezogen sein, lassen sie ein wenig Kabel überstehen, damit sich die Kabel bewegen können.
3. Stecken Sie den Nebelschlusslichtkabelbaum in Kanal 7 und den Rückfahrcheinwerfer-Kabelbaum in Kanal 8 des Pro Scale-Beleuchtungsleistungsmoduls (*siehe Chassis-Verdrahtungsplan auf der Rückseite*).
4. Entfernen Sie die 2,6 x 8-mm-Halbrundkopfschrauben (2) von der Seitenverkleidungshalterung, um den installierten Verteilerblock und die Befestigung von der Fahrzeugkarosserie zu entfernen (Abb. D1).
5. Stecken Sie die installierten Stecker des LED-Lichtkabelbaums am vorhandenen Verteilerblock aus.
6. Ziehen Sie die weißen Stecker der Steckbrücke des Blinkers am Scheinwerferkabelbaum ab und entfernen Sie die grüne Steckbrücke vom Dachlichtkabelbaum (*siehe Verdrahtungsplan der Karosserie auf den Seiten 3 und 4*).
7. Installieren Sie die neue Verteilerblockhalterung und befestigen Sie sie mit den 2,6 x 8-mm-Halbrundkopfschrauben (2) aus Schritt 1 (Abb. D2).
8. Installieren Sie den mitgelieferten Kabelbaum für die hinteren Blinker in die Karosserie; lassen Sie die LEDs in die Aufnahmen in die Rücklichtgehäusehalterungen einrasten. Verlegen Sie die Kabel entlang des Rücklichtkabelbaums (*siehe Verdrahtungsplan der Karosserie auf den Seiten 3 und 4*). Benutzen Sie Kabelbinder, um die Verkabelung an der Karosserie an den dafür vorgesehenen Stellen zu befestigen.
9. Stecken Sie die Stecker der LED-Lichtkabelbäume in die Anschlüsse am Pro Scale-Verteilungsblock. Achten Sie darauf, dass das Farbband und/oder der Buchstabenindikator auf den Kabelbäumen mit der entsprechenden Farbe/Buchstabe jedes Anschlusses auf dem Verteilerblock übereinstimmt (*siehe Tabelle unten*). Installieren Sie die einzelne Steckbrücke in Anschluss E am Verteilerblock.
10. Sichern Sie den Verteilerblock mit den im Lieferumfang enthaltenen 2,6 x 8-mm-Halbrundkopfschrauben (2) an der Halterung (Fig. D2).

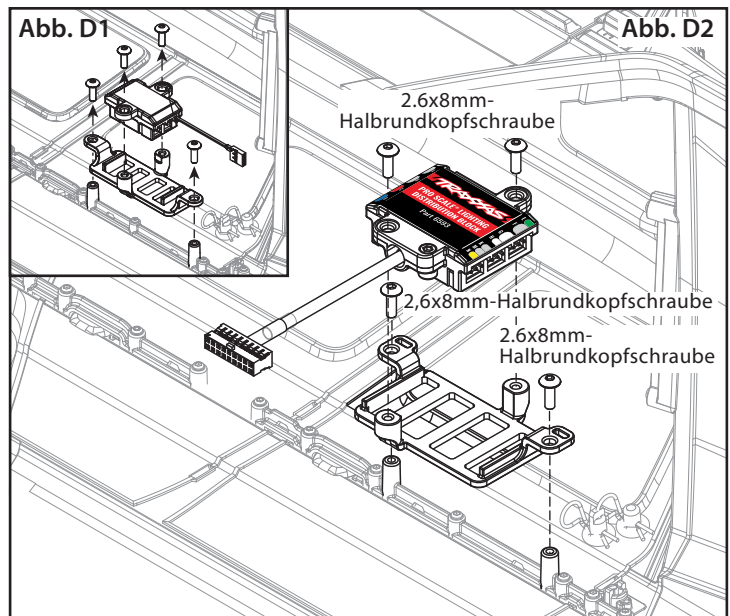
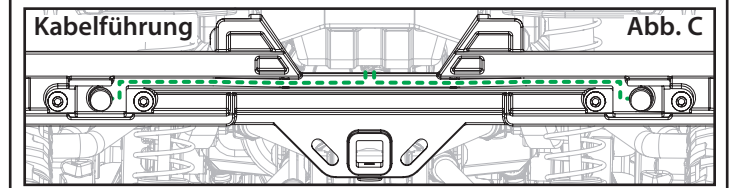
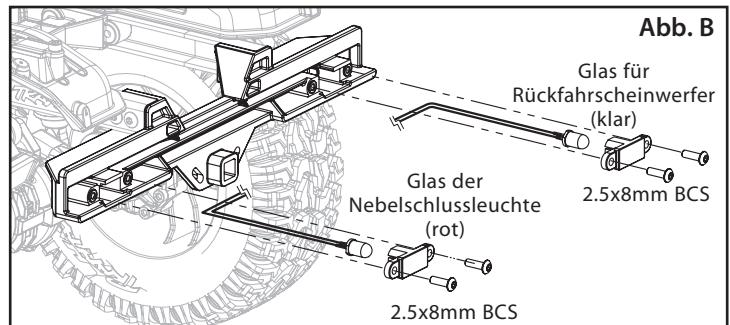

Verteilerblock-Anschlüsse für LED-Lichtkabelbäume

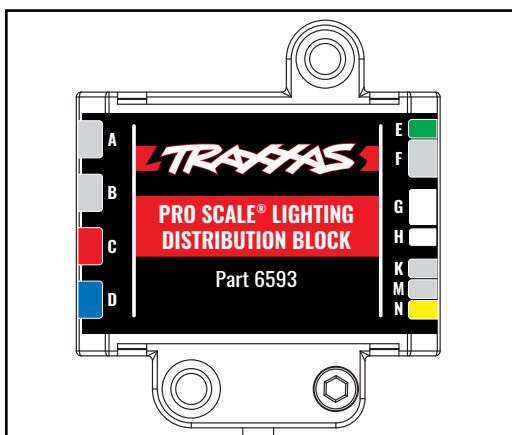

Steckverbinder für die Leuchten sind mit Nummern und/oder Farben markiert.

Buchstabe	Farbe	Beschreibung	Funktion
B	N/A	Kabelbaum, hinterer Blinker	LED für hintere Blinker
C	Rot	Kabelbaum, Rücklicht	LEDs für Heckleuchten und Bremslichter
E	Grün	Steckbrücke, freistehender hinterer Blinker	Bei Verwendung von hinteren freistehenden Blinkern einbauen
G	Weiß	Kabelbaum, Frontscheinwerfer	LEDs für Scheinwerfer, vordere Positionslichter und seitliche Positionslichter
H	Weiß	Kabelbaum, vorderer Blinker	LEDs für vorderen Blinker
M	N/A	Kabelbaum, Dachlichtleiste hoch/tief	LED-Lichtleiste, die am Fahrzeugdach montiert wird

Chassis-Verdrahtung

Chassis-Verdrahtung (Ansicht von oben) (G 63[®] abgebildet)

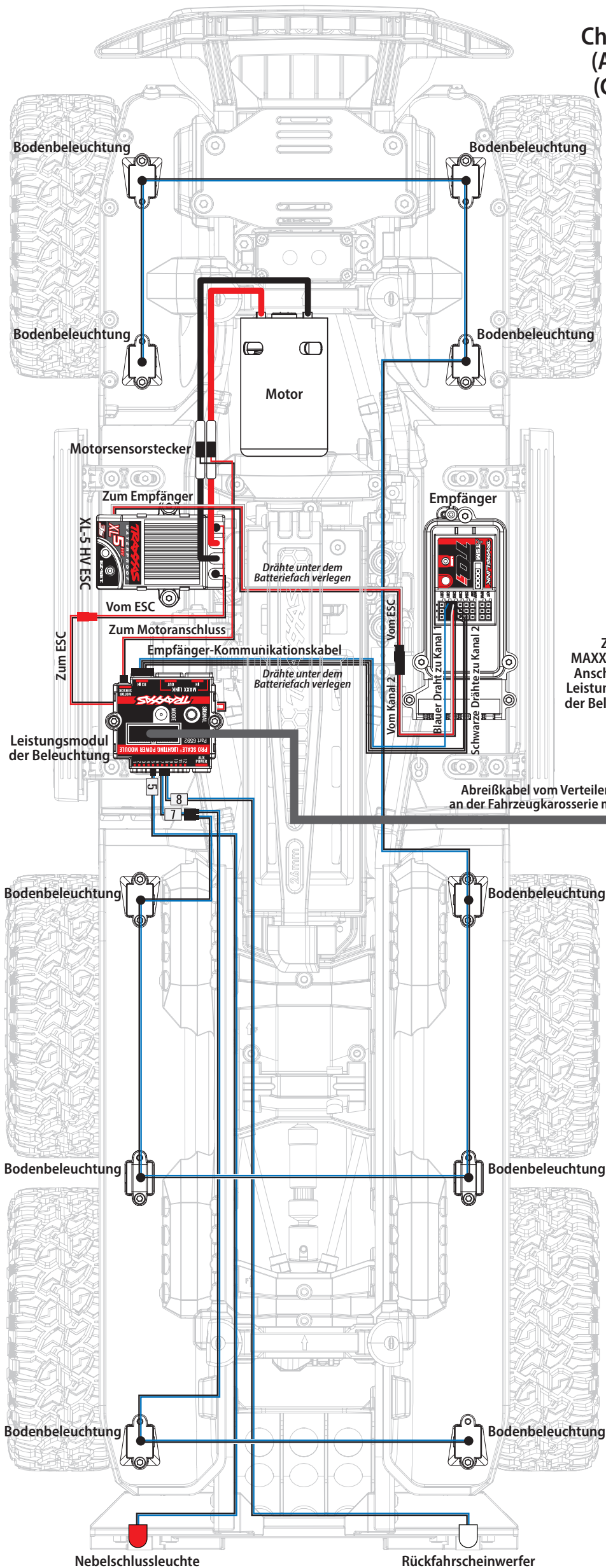

Optionale MAXX-Link-Kabel- Verdrahtung (Nur für TQi-Empfänger)

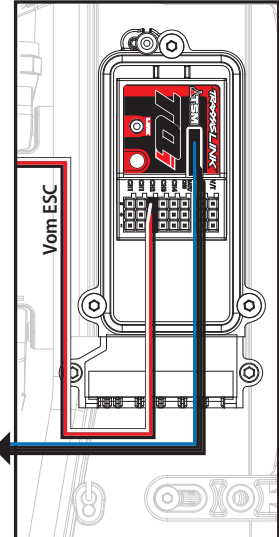

Zum
MAXX-Link-IN-
Anschluss am
Leistungsmodule
der Beleuchtung

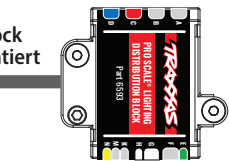

Besuchen Sie Traxxas.com/ProScaleLighting für weitere Informationen über die Installation und den Anschluss von Zubehör wie Zusatzbeleuchtung (Bodenbeleuchtung, Teilenummer 8026X und 8897, separat erhältlich) an das Pro Scale-Beleuchtungsmodul.

G 500® Verdrahtungsplan der Karosserie

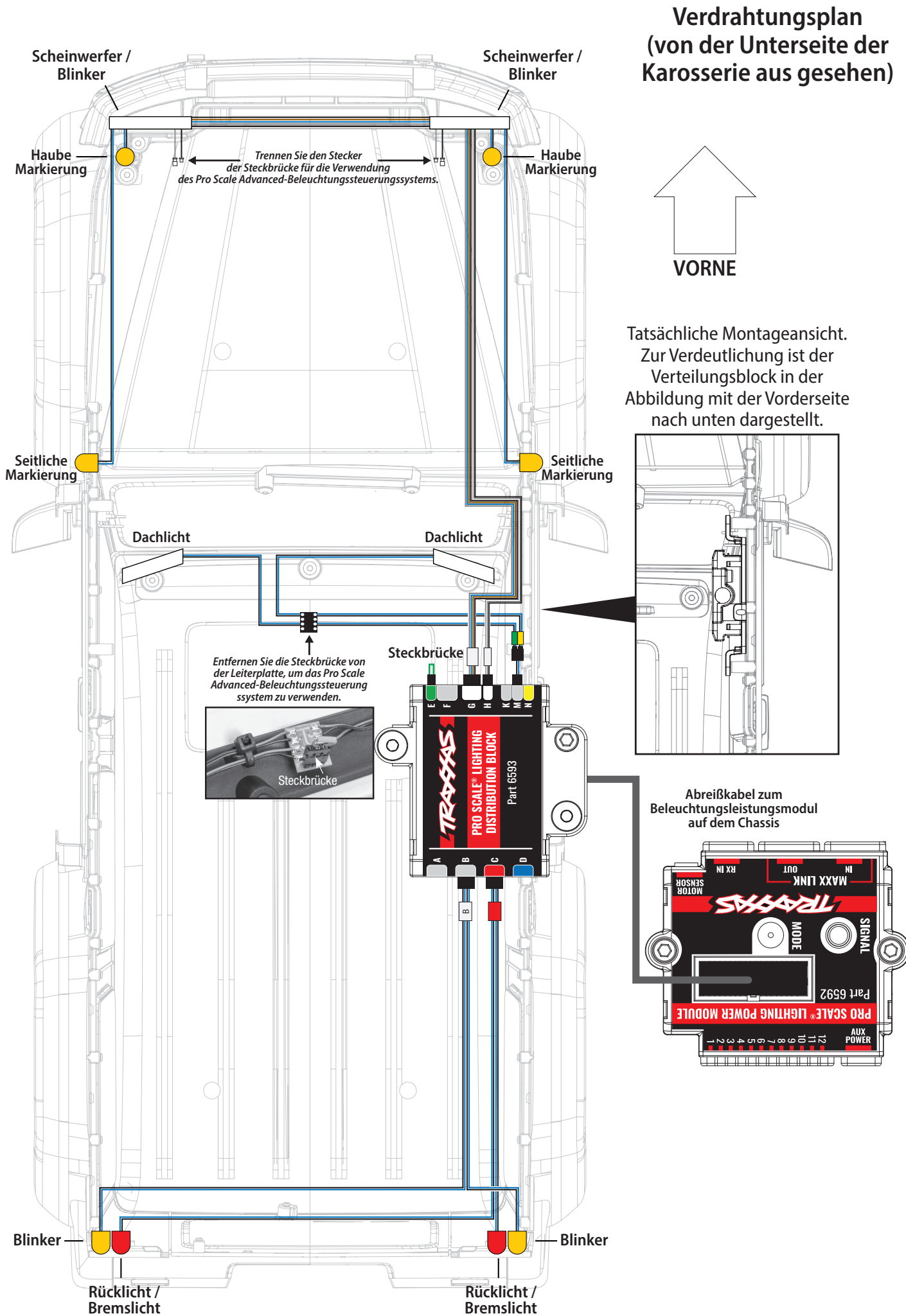

G 63® Verdrahtungsplan der Karosserie

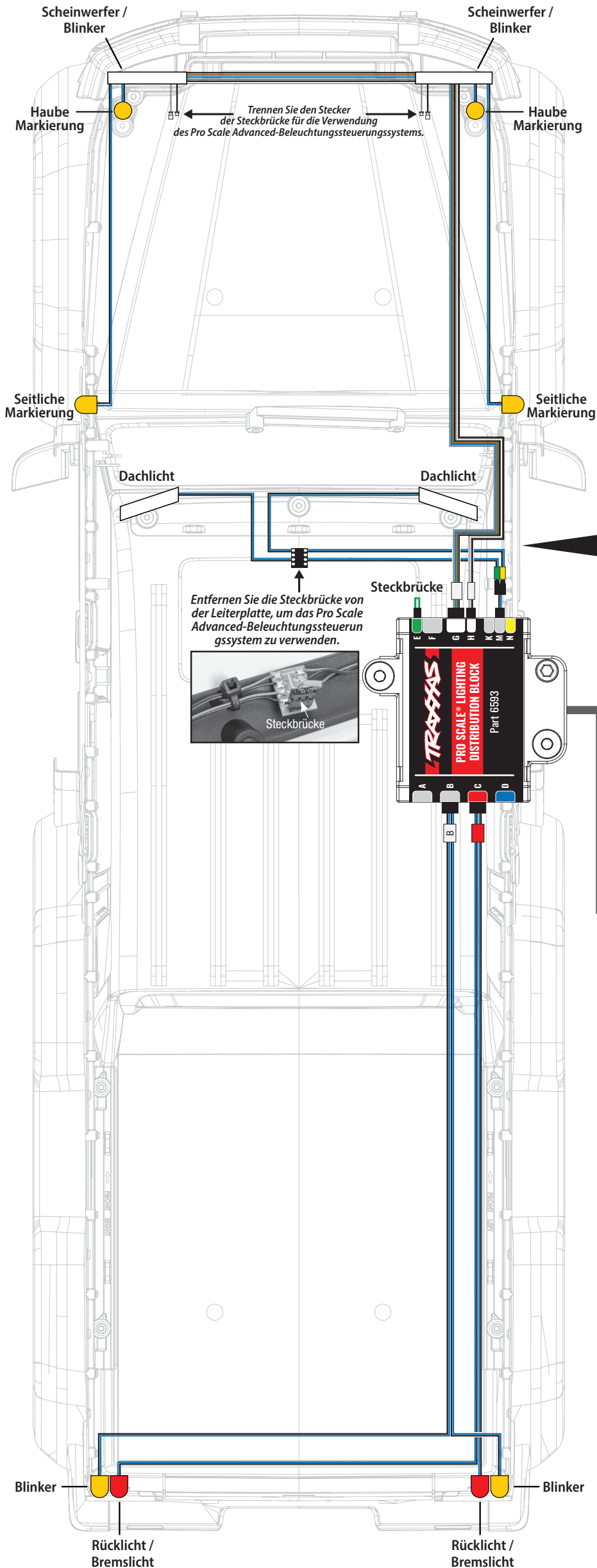

Verdrahtungsplan (von der Unterseite der Karosserie aus gesehen)

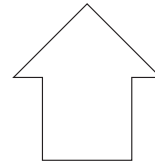

VORNE

Tatsächliche Montageansicht. Zur Verdeutlichung ist der Verteilungsblock in der Abbildung mit der Vorderseite nach unten dargestellt.

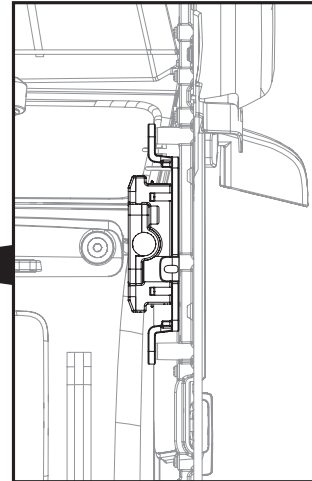

Abreißkabel zum Beleuchtungsleistungsmodul auf dem Chassis

