

Anleitung zur Installation des vorderen Stoßfängers/ Seilführung für Winde - Mercedes-Benz® G 500® and G 63®

Umfasst Teilnr. 8868

Das Kit beinhaltet:

- Vorderer Stoßfänger
- Seilführung für Winde
- 2,5 x 10 mm-Kopfschrauben (6)

Benötigtes Werkzeug:

- 2,0 mm Innensechskantschlüssel
- Karosserie-Schere (Teilnr. 3431 oder 3432, separat erhältlich)

1

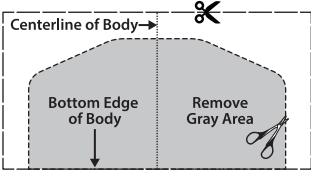

Karosrierschablone 1:1
Karosseriemodifikation (Fig. A):
Vor dem Einbau des neuen vorderen Stoßfängers muss die Fahrzeugkarosserie modifiziert werden. Schneiden Sie die Karosrierschablone aus und legen Sie sie dann wie abgebildet auf die Vorderseite der Karosserie. Schneiden Sie mit einer Karosrierschere den Abschnitt wie abgebildet aus.

! VORSICHT: VERLETZUNGS-GEFAHR!

Gehen Sie immer sehr vorsichtig mit Bastelmessern, spitz zulaufenden Reibahlen und anderen Schneidwerkzeugen um, da sie extrem scharf sind und schwere Verletzungen, tiefe Schnitte und/oder Einstiche verursachen können.

2

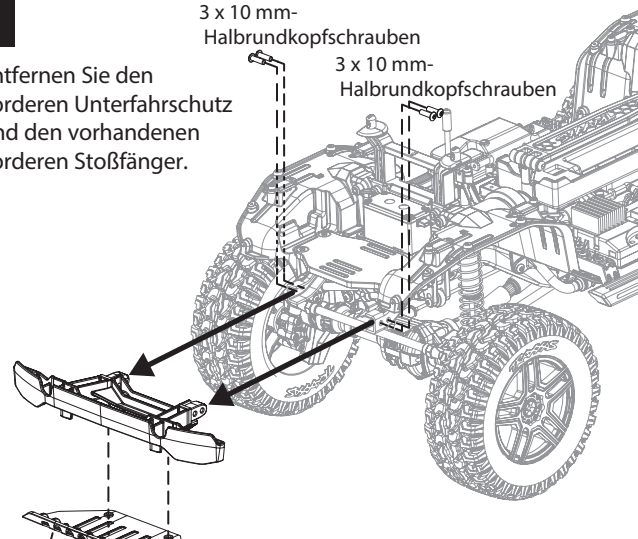

Entfernen Sie den vorderen Unterfahrerschutz und den vorhandenen vorderen Stoßfänger.

3 x 10 mm-Halbrundkopfschrauben

3 x 10 mm-Halbrundkopfschrauben

3 x 10 mm Senkkopfschrauben

3

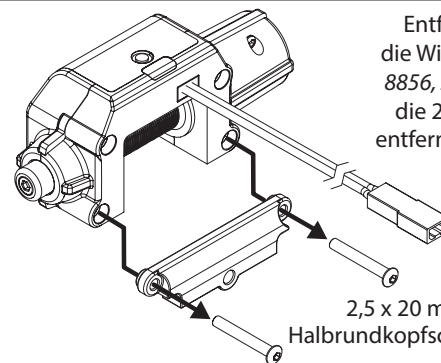

Entfernen Sie die Halterung für die Winde von der Winde (Teilnr. 8856, separat verkauft), indem Sie die 2,5 x 20 mm-Kopfschrauben entfernen. Die Schrauben werden nicht mehr benötigt.

2,5 x 20 mm-Halbrundkopfschrauben

4

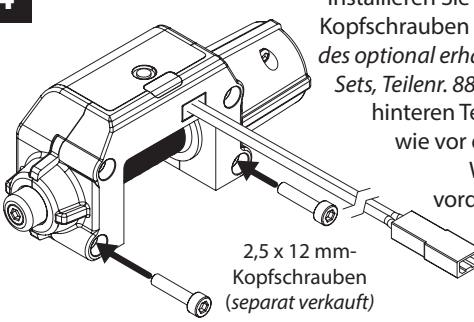

Installieren Sie die 2,5 x 12 mm-Kopfschrauben (im Lieferumfang des optional erhältlichen Winden-Sets, Teilnr. 8855, enthalten) im hinteren Teil des Gehäuses, wie vor der Montage der Winde am neuen vorderen Stoßfänger angezeigt.

2,5 x 12 mm-Kopfschrauben (separat verkauft)

5

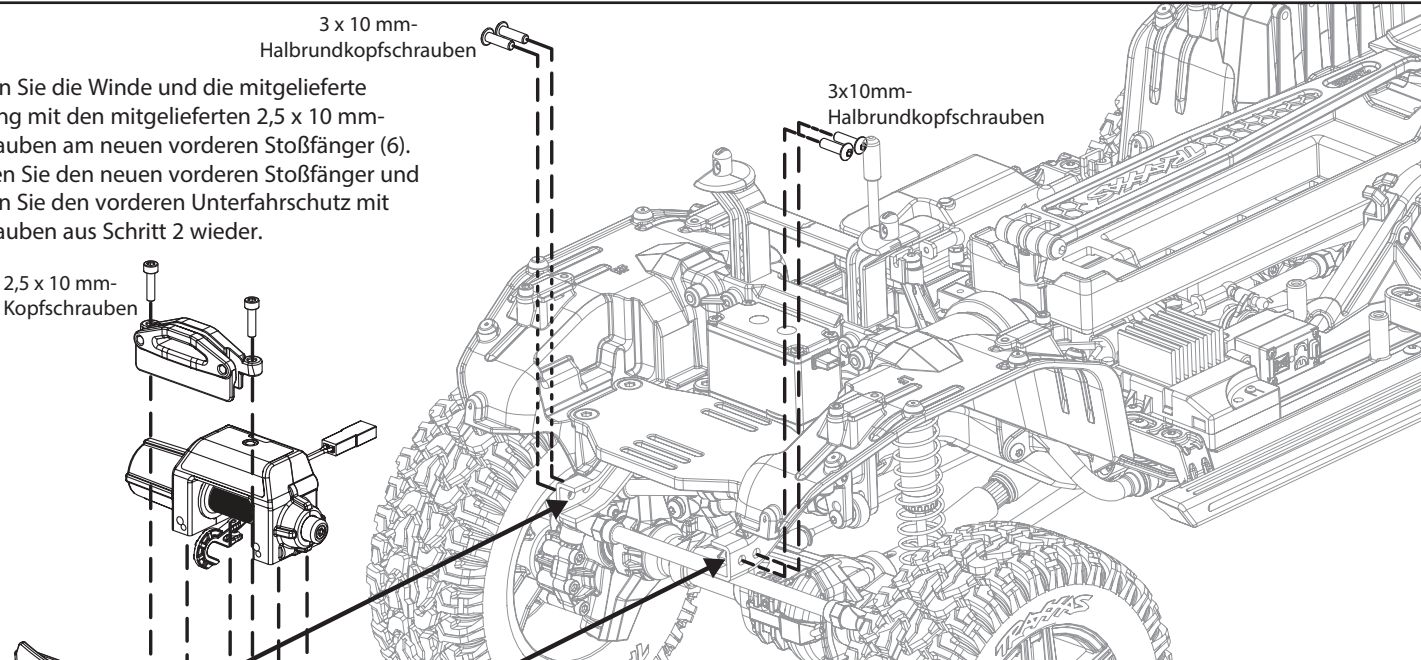

Befestigen Sie die Winde und die mitgelieferte Seilführung mit den mitgelieferten 2,5 x 10 mm-Kopfschrauben am neuen vorderen Stoßfänger (6). Installieren Sie den neuen vorderen Stoßfänger und montieren Sie den vorderen Unterfahrerschutz mit den Schrauben aus Schritt 2 wieder.

3 x 10 mm-Halbrundkopfschrauben

2,5 x 10 mm-Kopfschrauben

3x10mm-Halbrundkopfschrauben

2,5 x 10 mm-Kopfschrauben

3 x 10 mm-Senkkopfschrauben

Fertige Installation

